

# Model QP-T405SLT/GX390 部品リスト&展開図

MATSUSAKA ENGINEERING

1/2

- 補修用部品をご注文の際に必要です。大切に保管下さい。
- ポンプ口径により一部の部品が本部品図内容と異なる場合があります。部品注文時はお手持ちのポンプの口径を再度ご確認の上、ご連絡願います。

符番	部品番号	部品名	数量	材質	メーカー希望小売価格
	GX390	エンジン			
1	1473-060010-0002	ケーシング	1	AC	¥ 119,000
2	1473-060020-0002	ケーシングカバー	1	AC	¥ 125,000
3	1477-000160-0002	吸込口	1	FC	¥ 27,000
4	1473-060090-0002	三方吐出口	1	AC	¥ 42,000
5	1473-060030	インペラー 1	1	AC	¥ 15,000
6	1473-060040	インペラー 2	1	AC	¥ 16,500
7	1473-060130	ホリント室 1	1	AC	¥ 29,000
8	1473-060120	ホリント室 2	1	AC	¥ 38,500
9	1473-060110	ホリント室 3	1	AC	¥ 35,000
10	1473-060140	案内羽根	1	AC	¥ 29,000
11	1473-221020	継ぎ足	1	S45C	¥ 14,800
12	1473-221010	ホリントシャフト	1	S45C	¥ 19,000
13	1473-221270	シャフトカラー	1	S45C	¥ 9,800
14	1473-081290	ライナーリング 1	1	BC	¥ 9,000
15	1473-251220	ライナーリング 2	1	SUS	¥ 13,000
16	1473-081290	ライナーリング 3	1	BC	¥ 9,000
17	067000-6207	軸受	1	SUJ	¥ 4,500
18	1473-201320	バリアリング押え	1	SS400	¥ 3,100
19	1473-390780	オイル室カバーパッキン	1	OIL SHEET	¥ 1,600
20	1473-200760	オイル室カバー	1	SS400	¥ 11,400
21	086135-4808	オイルシール	1	NBR	¥ 2,000
22	080540-4235	効力シール	1	SIC × SIC	¥ 20,300
23	048157-3750	オリング	1	NBR	¥ 3,200
24	048057-1150	オリング	1	NBR	¥ 1,000
25	048157-1650	オリング	1	NBR	¥ 150
26	1601-350350	逆止弁	1	NBR + SS400	¥ 7,200
27	048131-1100	オリング	1	NBR	¥ 420
28	048131-0800	オリング	2	NBR	¥ 280
29	079050-4040-0014	ニップル (4")	1	FC	¥ 6,400
30	079040-3031-0014	ニップル (3")	2	FC	¥ 3,600
31	063121-1159	充水栓リグ付	1	ABS	¥ 900
32	063121-1100ASSYCE	ドレイン栓リグ付	1	ABS	¥ 300
33	013119-0515	六角穴付ホルト	3	SUS	¥ 110
34	013119-0515	六角穴付ホルト	4	SUS	¥ 110
35	045129-0070	ハネ座金	4	SUS (3/8")	¥ 50
36	019119-0632	六角ホルト	4	SUS	¥ 500
37	045129-0100	ハネ座金	4	SUS	¥ 50
38	010509-1040	六角ホルト	4	SUS	¥ 150
39	016109-0645	十字穴付防錆小ネジ	3	SUS	¥ 90
40	045129-0100	ハネ座金	4	SUS	¥ 50
41	010509-1010	六角ホルト	4	SUS	¥ 250
42	045129-0120	ハネ座金	7	SUS	¥ 70
43	010509-1235	六角ホルト	7	SUS	¥ 150
44	045129-0100	ハネ座金	2	SUS	¥ 50
45	010509-1035	六角ホルト	2	SUS	¥ 150
46	045129-0160	ハネ座金	4	SUS	¥ 70

符番	部品番号	部品名	数量	材質	メーカー希望小売価格
47	010509-1640	六角ホルト	4	SUS	¥ 250
48	045129-0160	ハネ座金	4	SUS	¥ 70
49	010509-1650	六角ホルト	4	SUS	¥ 300
50	050507-0825	ネジ	1	S50C	¥ 510
51	051507-0825	ネジ	1	S50C	¥ 510
52	1613-214020-0004	エンジン台	1	SS400	¥ 49,800
53	1484-214010-0004	ベース	1	SS400	¥ 61,000
54	072330-3032	クッションゴム	4	NBR + SS400	¥ 2,100
55	045129-0080	ハネ座金	8	SUS	¥ 50
56	020549-0080	六角ナット	8	SUS	¥ 50
57	010509-1060	六角ホルト	4	SUS	¥ 300
58	045129-0100	ハネ座金	4	SUS	¥ 50
59	020549-0100	六角ナット	4	SUS	¥ 50
60	045129-0120	ハネ座金	4	SUS	¥ 70
61	010509-1235	六角ホルト	4	SUS	¥ 150
62	1412-317030	キャップ	4	PE	¥ 180
63	040165-0080	平座金	8	SUS	¥ 30
64	096120-3026D	バッテリー	1	30A19R	**
65	095021-1170-0014	バッテリー押え	1	SS400	¥ 600
66	095021-1170A	バッテリー押えホルト	2	SS400	¥ 920
67	020546-0060CE	六角ナット	2	SS400	¥ 30
68	040175-0060CE	平座金	2	SS400	¥ 30
69	045128-0060CE	ハネ座金	2	SWRH	¥ 30
70	074221-8100	ストレーナー	1	SS	¥ 13,500
71	1473-807150	オイル栓	1	PA	¥ 1,300
72	077225-3838	ソケット	1	SUS	¥ 1,200
73	E12003-8100	ロングニップル	1	SUS	¥ 1,700
74	1473-177160	オイル栓 (ドレン)	1	SS400	¥ 3,000
75	1473-809373	油面計	1	PA-P	¥ 3,800
76	1477-809360	圧力計	1	—	¥ 23,000
77	1466-251241	インペラー座金	1	SUS	¥ 2,000
78	045129-0100	ハネ座金	1	SUS	¥ 50
79	010509-1025	六角ホルト	1	SUS	¥ 150
80	085283-0000	ベアリング	4	BSP	¥ 230
80-1	085285-0000	ベアリング	4	BSP	¥ 230
81	017105-1627	アホルト	1	SS400	¥ 940
83	1477-068050ASSY	ホールフェンキャップ付	1	AL	¥ 13,500
84	074111-1100	ホースカップリング	2	ADC	¥ 6,900
85	074124-1100	タケノコ	2	ADC	¥ 4,100
86	074132-1001CE	ホースカップリングパッキン	2	NBR	¥ 350
87	093225-4000	ワイヤーホースバンド	2	SWRM	¥ 760
88	093225-0110	ワイヤーホースバンド	1	SWRM	¥ 760
89	074110-1080	ホースカップリングセット	2	ADC	¥ 5,900
91	074433-0080	ホースカップリングパッキン	2	NBR	¥ 650
92	093225-3000	ワイヤーホースバンド	2	SWRM	¥ 300
93	097206-9450	バッテリーケーブル	1	(+)	¥ 5,900
94	097206-9300	バッテリーケーブル	1	(-)	¥ 3,200

T405SLT / DH01

2021/6/8改訂

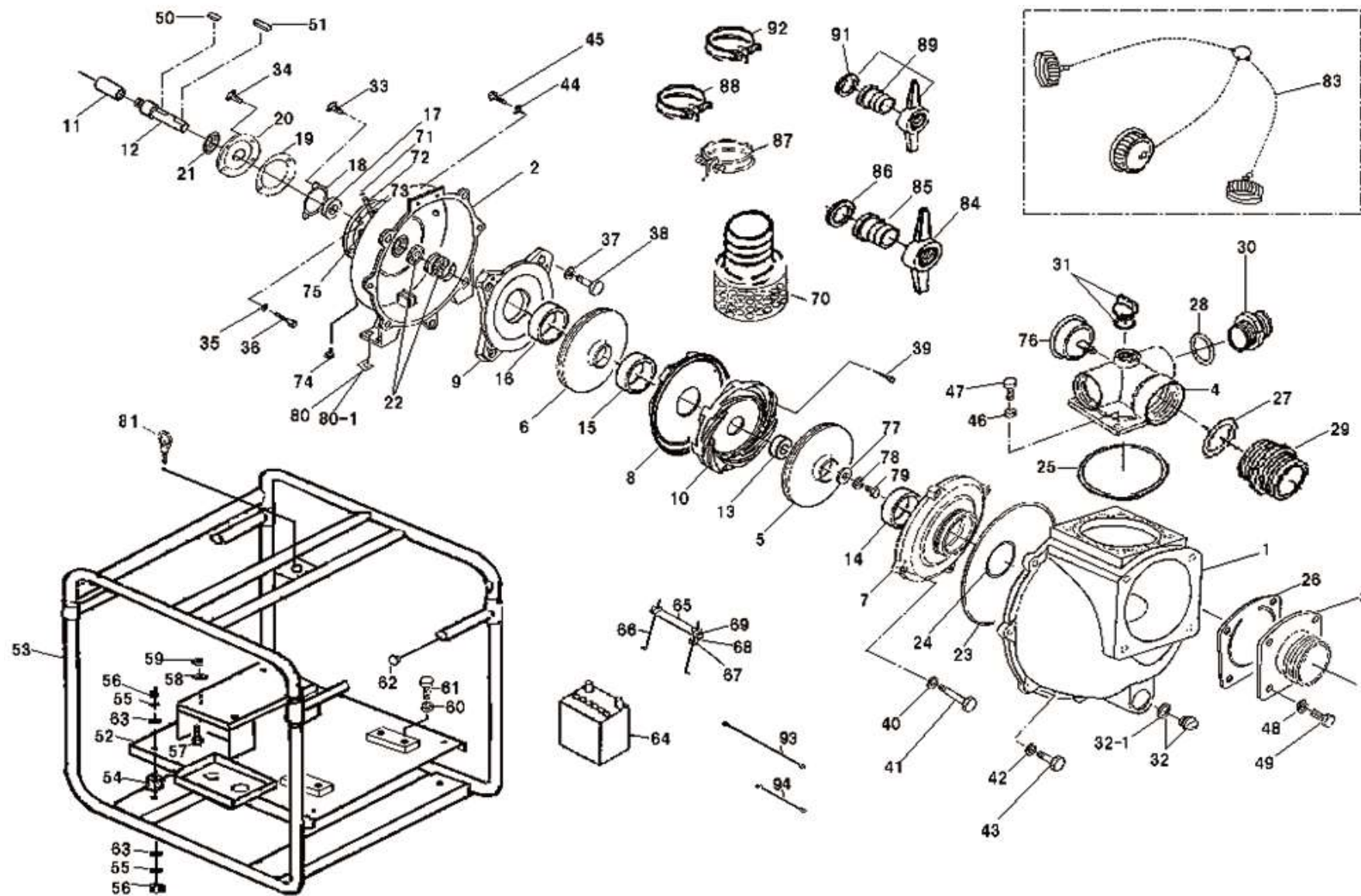

2021/6/8 改訂