

Model QP-BH10&BH15-2 部品リスト&展開図

- 補修用部品をご注文の際に必要です。大切に保管下さい。
- ポンプ口径により一部の部品が本部品図内容と異なる場合があります。部品注文時はお手持ちのポンプの口径を再度ご確認の上、ご連絡願います。

★は部品注文の際ご注意ください。

符番	部品番号	部品名	数量	材質	メーカー希望小売価格
1	1714-100010	ケーシング	1	ADC	¥ 7,800
★2	1107-100160	吸込口 (1" BH10用)	1	ADC	¥ 2,600
	1714-100160	吸込口 (1.5" BH15-2用)			¥ 2,600
3	1714-330370	吸込口パッキン	1	NBR	¥ 470
4	014205-0512CE	十字穴付ハ小糸	5	SS400	¥ 50
★5	1101-350350CE	逆止弁 (1" BH10用)	1	NBR + SS400	¥ 400
	1701-350350CE	逆止弁 (1.5" BH15-2用)			¥ 750
6	014109-0510	十字穴付ハ小糸	1	SUS	¥ 50
7	040175-0050CE	平座金	1	SS400	¥ 30
8	018105-0820	SW組込六角ナット	4	SS400	¥ 60
10	048931-1810CE	オリック (ケーシング)	1	NBR	¥ 550
12	080610-2515	刃加工シール	1	CERAMIC×CARBON	¥ 2,900
13	085283-1510	調整ワッシャー	1	BSP	¥ 120
13-1	085285-1510	調整ワッシャー	1	BSP	¥ 120
★14	4102-100030	インペラー (1" BH10用)	1	ADC	¥ 1,750
	4107-100030	インペラー (1.5" BH15-2用)			¥ 1,750
15	4102-100130	ホリウト室	1	ADC	¥ 2,420
16	048220-0380	オリック (ホリウト室)	1	NBR	¥ 140
17	1742-390610	ケーシングカバーパッキン	1	THREE SHEET	¥ 200
18	1121-100020	ケーシングカバー	1	ADC	¥ 6,800
20	018105-1025	SW組込六角ナット	4	SS400	¥ 80
22	048035-0440	オリック (吐出口)	1	NBR	¥ 160
★23	1107-100090	吐出口 (1" BH10用)	1	ADC	¥ 2,600
	1714-100091	吐出口 (1.5" BH15-2用)			¥ 2,600
24	018105-0820	SW組込六角ナット	2	SS400	¥ 60
26	063121-1060ASSYCE	充水レイン栓リング付	2	ABS	¥ 280
★40	074111-9025CE	ホースカップリングセット (1"用)	2	PE	¥ 400
	074111-8040CE	ホースカップリングセット (1.5"用)			¥ 730
★42	074230-1025	ストレーナー (1"用)	1	PE	¥ 1,300
	074230-1040	ストレーナー (1.5"用)			¥ 1,500
★43	093225-1000	ワイヤーホースバンド (1"用)	3	SWRM	¥ 170
	093225-1120	ワイヤーホースバンド (1.5"用)			¥ 210
47	4102-330620	ホリウト室パッキン	1	NBR	¥ 1,100
48	4102-002050-0010	軸受箱	1	FC	¥ 13,180
49	067002-6203	軸受	1	SUJ	¥ 1,300
50	067002-6303	軸受	1	SUJ	¥ 1,800
51	046270-4720	C型穴用止輪	1	SK5	¥ 200
★52	4102-221010	ポンプシャフト (1" BH10用)	1	S45C	¥ 6,810
	4101-221010	ポンプシャフト (1.5" BH15-2用)			¥ 7,250
★53	030065-2160	V7-リー 2.5"A2 (1" BH10用)	1	FC	¥ 6,100
	031080-2160	V7-リー 3"B2 (1.5" BH15-2用)			¥ 7,300
54	051105-0535	片丸棒	1	S45C	¥ 290
55	017116-0610	六角穴付止メネジ	1	SCM	¥ 70
★57	020545-0104	六角ナット (1" BH10用)	1	SS400	¥ 160
	010509-0610	六角ナット (1.5" BH15-2用)			¥ 50
★57-1	045129-0060	ハネ座金 (1.5" BH15-2用)	1	SUS	¥ 50
★57-2	040175-0014CE	平座金 (1.5" BH15-2用)	1	SS400	¥ 30

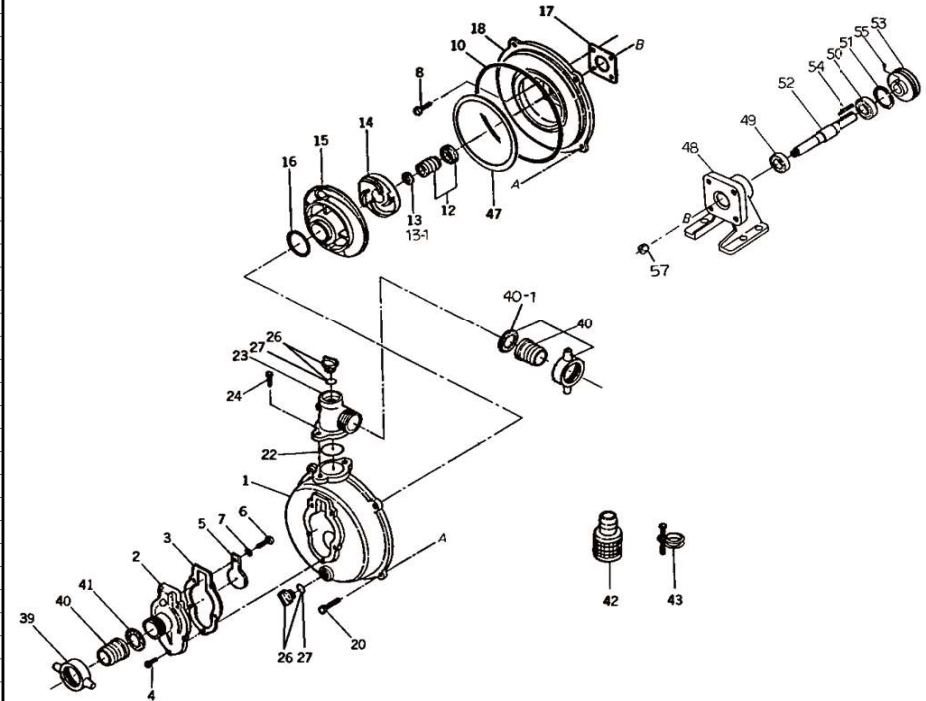

QP-BH10-DP021

2021/6/8 改訂