

Matsusaka

Yanmar 空冷ディーゼルエンジン搭載 どっど！がらがら！泥水排出移送のQP土木ラッシュポンプ！

QP-301TD

80mm
3インチ



- ★工夫された掃除蓋構造は
ポンプ内部掃除を容易にします！
- ★過酷な土木現場での
排水作業に対応した耐久性！



株式会社マツサカエンジニアリング

■ ヤンマー空冷ディーゼルエンジン搭載QPトラッシュポンプ性能諸元一覧

機種名	QP-301TD
搭載エンジン型式	L70V
吸込口径×吐出口径 (mm)	80×80
最大揚程 (m)	24
最大吐出量 (L/分)	1000
本体重量 (kg)	66
エンジン最大馬力 (PS)	6.5

※掲載の製品外観・仕様は変更されている場合があります。ご購入時は「製品仕様・搭載エンジン・始動方式等の詳細」は別途必ずご確認ください!

■ 機種別ポンプ性能曲線

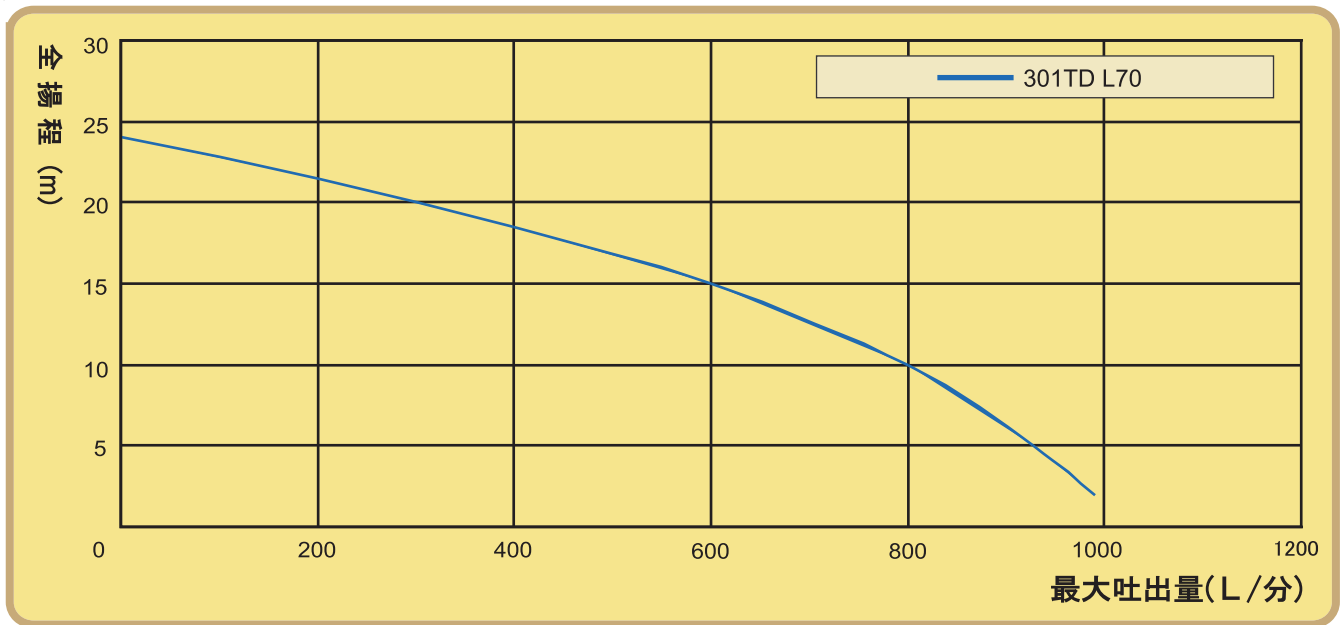

■ ポンプ外形寸法

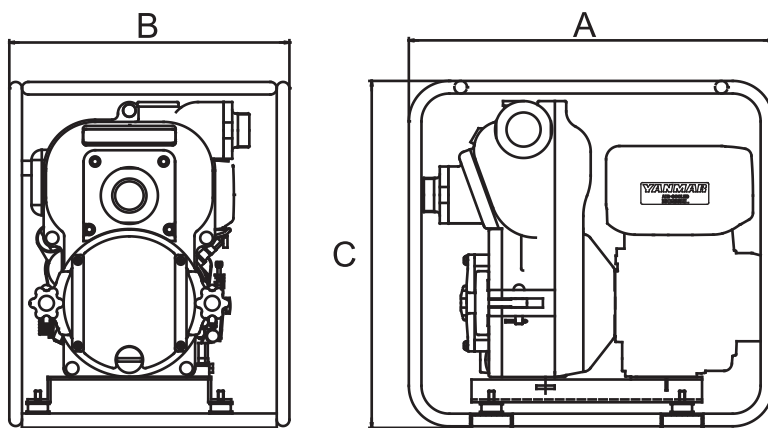

機種名	寸法 (mm)			
	A	B	C	
QP-301TD	L70V	665	445	660



 株式会社 **マツサカエンジニアリング**

<http://www.qp-pump.com>

本社 〒101-0023 東京都千代田区神田松永町23番
 TEL: 03-3257-6130 FAX: 03-3257-6129
 工場 〒519-2166 三重県多気郡多気町野中2155
 TEL: 0598-39-3211 FAX: 0598-39-3131



お問い合わせ、ご用命は：

CTG NO.WDTYD1407