

QP-Power Sprayer

Matsusaka

Honda GPエンジン搭載 QP-PS 動力噴霧機シリーズ!!



圧力調整が確実に行える、
扱いやすい形状の調整ナット!



3連ブランジャーが
脈動を防ぎます。

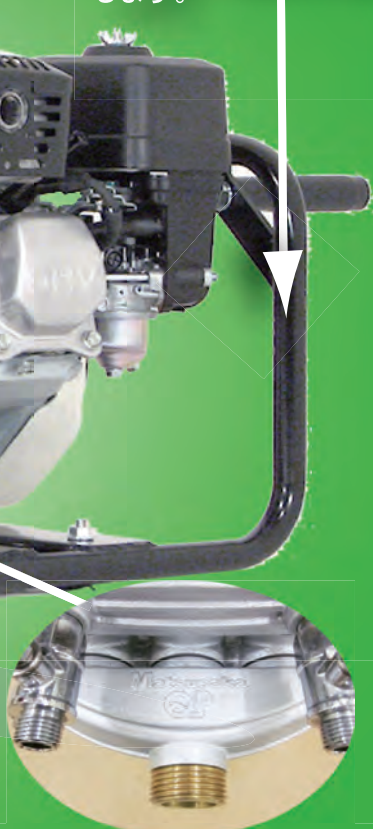

直径22mmの強靱な
パイプフレームが外部
の衝撃から製品を保護
します。



丈夫なハンドル付き!
二人で楽に持ち運びが
出来ます。

QP-PS25/GP160
QP-PS45/GP160

オプション



吸込口には「Matsusaka」
「QP」のロゴが入ります。



QP-PS25/単体
QP-PS45/単体

HONDA GPエンジン搭載 QP-PS動力噴霧機シリーズ 仕様諸元

吸水量20~30ℓ/分クラスを2機種ラインナップ!
ポンプ単体での供給も可能です。

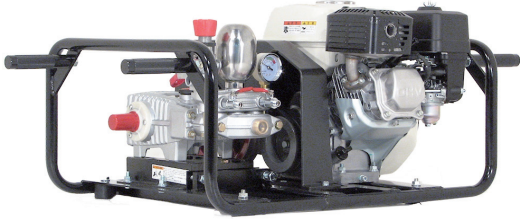
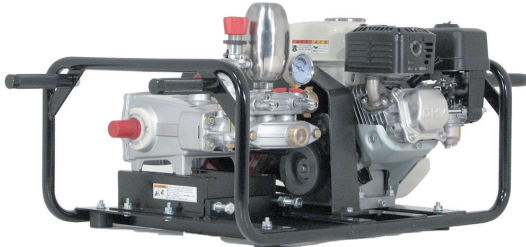
製品名	QP-PS25/GP160	QP-PS45/GP160	
セット動噴			
梱包外寸	695×535×430 (L×W×H) mm	695×535×430 (L×W×H) mm	
本体重量	37kg	40kg	
最高圧力	3.9 (40) MPa (kgf/cm ²)	3.9 (40) MPa (kgf/cm ²)	
吸水量	14~18 (L/min)	27~34 (L/min)	
回転数	800~1000 (r. p. m)	700~900 (r. p. m)	
最大出力	4.8 (ps)	4.8 (ps)	
ベルト規格	8 (inch) / A×2	8 (inch) / A×2	
吐出口ネジ径	G 1/4 (8.5)×2 [口径:ネジ 規格 (mm)×個数]	G 1/4 (8.5)×2 [口径:ネジ 規格 (mm)×個数]	
搭載エンジン	ホンダ/GP160	ホンダ/GP160	
標準付属品	吸水ホース	G 3/4×2.7 [口径:ネジ 規格×長さ:m]	G 1×2.7 [口径:ネジ 規格×長さ:m]
	余水ホース	G 1/2×2.7 [口径:ネジ 規格×長さ:m]	G 1/2×2.7 [口径:ネジ 規格×長さ:m]
	工具	調整スパナ・十字ドライバー・両口スパナ	調整スパナ・十字ドライバー・両口スパナ
	部品	・ Vパッキン ×9 ・ バルブパッキン×6	・ Vパッキン ×9 ・ バルブパッキン×6
	ストレーナー	有り	有り

※掲載の製品外観・仕様は変更されている場合があります。ご購入時は「製品仕様・搭載エンジン・始動方式等の詳細」は別途必ずご確認ください!

単体寸法図

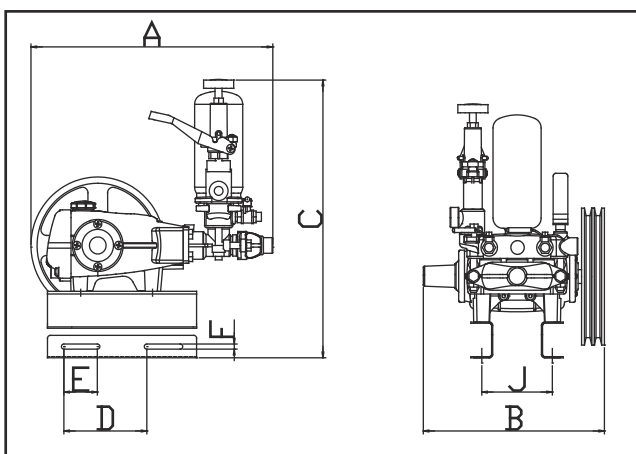

寸法 (mm)

測定箇所	MODEL	
	QP-PS25	QP-PS45
A	330	375
B	267	293
C	300	353
D	106	108
E	46	46
F	10	10
J	164	185
重量 (kg)	8.4	12.3

株式会社 **マツサカエンジニアリング**

<http://www.qp-pump.com>

本社 〒101-0023 東京都千代田区神田松永町23番
TEL: 03-3257-6130 FAX: 03-3257-6129
工場 〒519-2166 三重県多気郡多気町野中2155
TEL: 0598-39-3211 FAX: 0598-39-3131



お問い合わせ、ご用命は：

CTG NO.WDPHG2006